

# Grifo mezclador de lavabo monomando BIOSAFE

Ref. 2620

Grifo mezclador monomando sin caño H.95 L.110

**PVP indicativo sin IVA España 2024: 185,14 €**

## DESCRIPCIÓN

**Grifo mezclador de lavabo monomando BIOSAFE - Ref. 2620**

Grifo mezclador de lavabo monomando de repisa.  
 Grifo mezclador monomando H.95 L.110.  
 Sin caño: rompechorros higiénico integrado en el cuerpo.  
 Aislamiento térmico antiescaldamiento Securitouch.  
 Cartucho cerámico Ø 35 con limitador de temperatura máxima preajustado.  
 Posibilidad de realizar un choque térmico con sencillez sin desmontar la maneta ni cortar la alimentación de agua fría.  
 Grifo mezclador con cuerpo con interior liso y con muy bajo contenido de agua (limita los nichos bacterianos).  
 Caudal ajustado a 4 l/min.  
 Accionamiento mediante maneta recta.  
 Tirador ergonómico y válvula de desagüe 1"1/4 de latón.  
 Latiguillos flexibles de PEX H3/8" giratorios.  
 Fijación reforzada mediante 2 varillas de acero inoxidable.  
 Grifo mezclador monomando especialmente adecuado para establecimientos sanitarios, residencias de la tercera edad, clínicas y hospitales.  
 Grifo mezclador adaptado para personas con movilidad reducida (PMR).  
 Grifo mezclador certificado NF Médica.  
 Grifo mezclador con garantía de 30 años..

## CARACTERÍSTICAS TÉCNICAS

**Grifo mezclador de lavabo monomando BIOSAFE - Ref. 2620**

Racor	H3/8"
Tecnología	Grifo mezclador monomando BIOSAFE
Altura	180 mm
Longitud	220 mm
Altura de la salida	95 mm
Longitud del caño	110 mm
Caudal	4 l/min
Limitador de temperatura	Sí
Normativas y certificaciones	ACS NF

Garantía



## VENTAJAS

- Higiene: cuerpo con poca capacidad de agua
- Higiene máxima: sin caño
- Función choque térmico sin desmontar la maneta
- Limitador de temperatura máxima preajustado

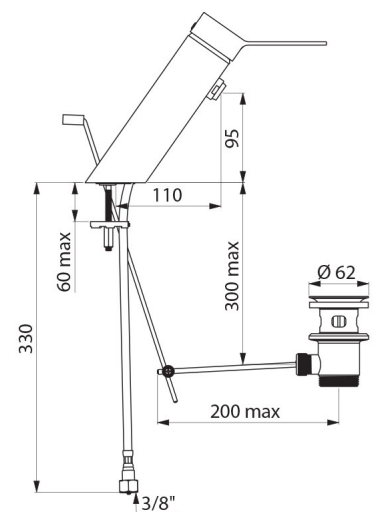

---

Reparabilidad

